

Montageanleitung Stoßgriffpaar Serie EGL Q25

(für Glas und Holztürblatt)

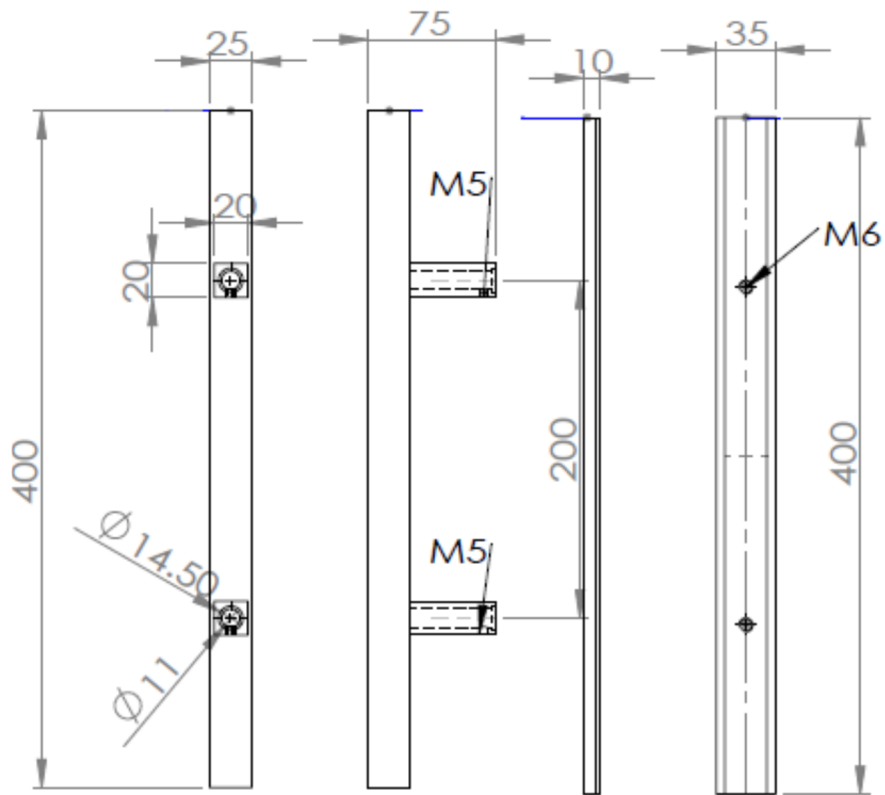

Vorbereitung: Bohrung \varnothing 14mm gemäß dem gewählten Befestigungsabstand

Inhalt:

1 x Griffleiste mit M6 Innengewinde, 1 x Griffteil mit Adapteraufnahme, je 2 x Schrauben M6x70/30/50,
2 x Glasschutzhülsen, 2 x Adapter M6 Innengewinde, 2 x Kunststoffscheiben 20x20x1,0mm,
2 x Kunststoffscheiben 25x25x1,0mm, 2 x Inbusschrauben M5x7mm

- M6 Schrauben für ihre Türstärke durch den Adapter drehen
- Die Kunststoffscheiben 20x20x1,0mm unter das Griffteil mit Adapteraufnahme legen
- Die Kunststoffscheiben 25x25x1,0 unter die Griffleiste legen
- Glasschutzhülse 10 auf 12mm über die Befestigungsschraube M6 schieben
- Die Schrauben durch die Verbinder in die Griffleiste mit Innengewinde verschrauben
- Das Griffteil für Adapteraufnahme auf die Adapter setzen
- Die Madenschrauben anziehen
- Die Montage überprüfen und abschließen